

Rabat montage

Het Rabat profiel wordt op een achter constructie gemonteerd van verticale regels. Dit kunnen zowel houten als stalen regels zijn zolang het geschikt is om in te schroeven.

De stalen rabat bekleding bestaat uit meerdere onderdelen die benodigd zijn voor de totale montage. Aan de onderzijde wordt begonnen met een start profiel waarin de eerste rabat plank achter zal haken.

Het start profiel dient horizontaal gemonteerd te worden voor een rechte start. Maak hierbij gebruik van een waterpas en en teken de hoogte af.

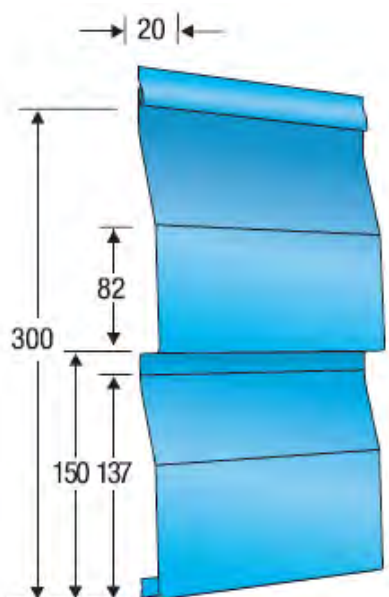
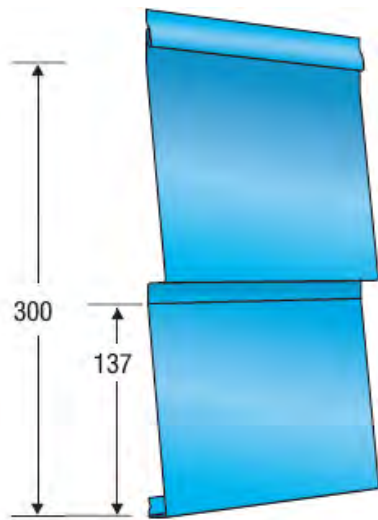

Monteer het start profiel op de juiste hoogte. Houd rekening dat de rabat plank nog achter het start profiel kan komen. Zorg dat er aan de onderzijde 1.5cm vrij blijft.



Stappen aftekenen:

Per plank teken je deze af op de achter constructie. Dit is vooral belangrijk als je gaat aansluiten op andere muren met rabat.

De kans is er dat door het aantrekken van de profielen deze niet gelijk gaan stroken.



Schuif de rabat plank onder het start profiel en trek deze strak aan omhoog tot aan de afgetekende lijn. Door het productieproces (knippen) zijn de uiteinden aan de bovenzijde iets plat gedrukt. Deze kunnen eenvoudig met een schroevendraaier worden terug gebogen. Hierdoor zal het inklikken van de delen 'soepeler' verlopen.



Bekijk goed of de lip van de rabat plank achter het start profiel haakt.

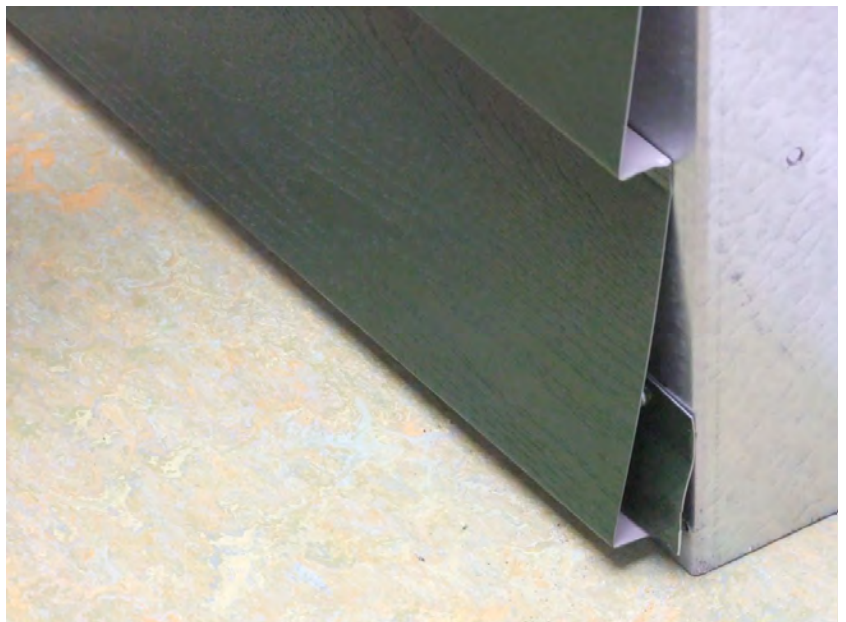

Teken de volgende planken ook elke keer af op de juiste maat.



Trek de plank stevig aan in de andere plank, zodat de lip goed in de andere plank valt.





Blijf controleren of de planken horizontaal zijn. Samen met de afgetekende lijn.



Blijf bij het monteren de plank strak tegen de afgetekende lijn aan houden. De plank mag niet te los zijn.

